

Pour bouteilles individuelles ou cadres de bouteilles

Art. 8934-W
Art. 8924-W



Station à une bouteille

Pour le raccordement d'une bouteille ou d'un cadre de bouteilles à l'aide d'un tuyau haute pression. Au choix avec sortie à gauche (-L) ou à droite (-R). Avec filtre en métal fritté intégré et dispositif pour montage mural. En option avec soupape anti-retour.

Entrée (en bas) : pour 300 bar : M24x1.5, resp. M24x1.5 gauche pour gaz combustible Art.8934-W
pour 200 bar : G 3/4", resp. G 3/4" gauche pour gaz combustible Art.8924-W
Sortie : spécifique au gaz

Art. 8934
Art. 8924



Comme ci-dessus, mais pour montage sur rail C (en cas d'utilisation avec dispositif de commutation)

pour 300 bar Art.8934
pour 200 bar Art.8924

Pour le raccordement de plusieurs bouteilles

Art. 8931-W
Art. 8921-W



Vanne d'arrêt principale

La vanne d'arrêt principale est installée entre le dispositif de commutation et la station collective et sert à couper tout le flux de gaz de ce côté. Au choix avec sortie à gauche (-L) ou à droite (-R). Avec dispositif pour montage mural.

Entrée (à gauche ou à droite) : W 21.8x1/14", resp. W21.8x1/14" gauche pour gaz combustible

Sortie : spécifique au gaz
pour 300 bar Art.8931-W
pour 200 bar Art.8921-W

Comme ci-dessus, mais pour montage sur rail C (en cas d'utilisation avec dispositif de commutation)

pour 300 bar Art.8931
pour 200 bar Art.8921

Art. 8932
Art. 8922



Station collective

Pour le raccordement de deux bouteilles à l'aide de tuyaux haute pression. Elle se compose de deux vannes d'arrêt, d'un filtre en métal fritté intégré et d'un dispositif pour montage mural. En option avec soupape anti-retour. Peut être utilisé pour les deux sens du flux.

Entrées (en bas) : pour 300 bar : M24x1.5, resp. M24x1.5 gauche pour gaz combustible Art.8932
pour 200 bar : G 3/4", resp. G 3/4" gauche pour gaz combustible Art.8922
Sortie : W 21.8x1/14, resp. W21.8x1/14 gauche pour gaz combustible

Si seulement deux bouteilles doivent être raccordées, le côté non-utilisé sera fermé au moyen d'une vis de fermeture.

Art. 8933
Art. 8923



Station pour bouteille additionnelle

Même construction que l'Art.8932 ou Art.8922, mais seulement pour une bouteille (p.ex. pour l'extension d'une station collective à une rampe à 3 bouteilles).

Pour 300 bar
Pour 200 bar

Art.8933
Art.8923

Art. 89263-RG
Art. 89263-LG



Tubes de connexion

Pour la connexion des composants ci-dessus (c.-à-d. vanne d'arrêt principale, station collective et station pour bouteille additionnelle). Selon la place disponible et la mise en place des bouteilles, la version courte (60 mm, Art.89263) ou la version longue (400 mm, Art.89264) est utilisée. Le tube de connexion est livré complet avec écrou-raccord W21.8x1/14" resp. pour gaz combustible W21.8x1/14" gauche des deux côtés.

Art. 89264-RG
Art. 89264-LG



Art.662248-MS-R
Art.662248-MS-L

Accessoires

Vis de fermeture : pour la fermeture de la rampe de bouteilles, se composant du cône de fermeture et de l'écrou-raccord

Art.79365-K-R
Art.79365-K-L

Au lieu de la vis de fermeture, une vanne de purge peut être utilisée comme option pour la décompression ou la purge de la rampe à l'échange de bouteilles. La vanne de purge a une sortie G1/4" filet intérieur (à joint plat), où une conduite d'aération peut être raccordée ou un filtre en métal fritté (Art.78608) pour modérer le bruit d'écoulement du gaz.

Art.662248-MS-R
Art.662248-MS-L

Soupape anti-retour (option, montage postérieur également possible): pour 300 bar :
pour 200 bar :

Art.89372
Art.89272

Raccords pour le montage de commutateurs de pression ou de manomètres de contact :

Pour montage sur la vanne d'arrêt principale :

Art.89228-K

Pour montage sur la station à une bouteille :

Art.89229-RG-K

Art.89229-LG-K

Pour le montage de commutateurs de pression ou de manomètres de contact, les vannes d'arrêt principales, resp. les stations à une bouteille doivent être commandées avec addition -D.

Exemples de configurations possibles avec dimensions

Rampe pour 200 ou 300 bar pression d'entrée

Rampe pour 3 bouteilles avec vanne d'arrêt principale

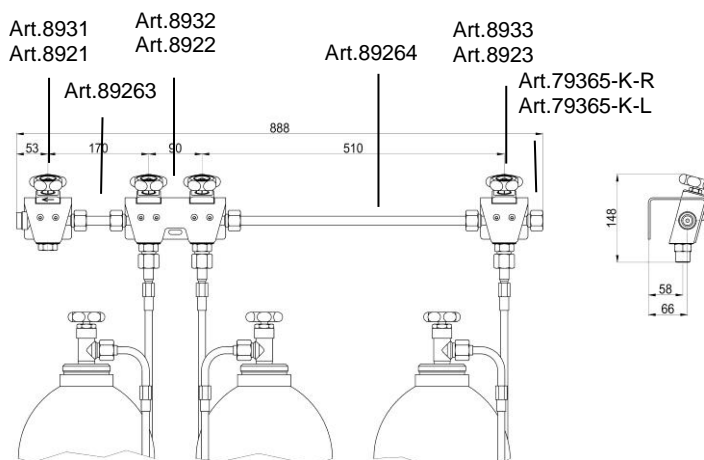

GLOOR

GLOOR SA
Kirchbergstrasse 111
3401 BURGENDORF/SUISSE
Tél. +41 34 427 47 47
http://www.gloor.ch

Fax +41 34 423 15 46
e-mail:gloor@gloor.ch